

SAMSUNG

BRUKSANVISNING

SM-R510

Swedish. 09/2022. Rev.1.0

www.samsung.com

Innehållsförteckning

Komma igång

- 3 Om Galaxy Buds2 Pro
- 4 Enhetens layout och funktioner
- 6 Sätta fast öronpluggen på öronsnäckan
- 7 Ladda batteriet
- 14 Identifiering av indikatorlampor för batteri

Använda öronsnäckorna

- 16 Ansluta till en mobil enhet
- 21 Bära öronsnäckorna
- 23 Använda öronsnäckan med tryckningar
- 26 Använda bruskontrolläget
- 28 Använda Bixby
- 29 Lyssna på musik
- 30 Använda equalizern
- 31 Använda samtalsfunktioner

Galaxy Wearable-appen

- 32 Introduktion
- 33 Ansluta och koppla bort öronsnäckorna
- 34 Visa Galaxy Buds2 Pros status och anpassa inställningar

Användningsmeddelanden

- 41 Försiktighetsåtgärder för att använda enheten
- 42 Information om förpackningens innehåll och tillbehör
- 43 Bibehålla vattenskyddet
- 44 Försiktighetsåtgärder för att använda öronsnäckorna
- 45 Underhåll av Galaxy Buds2 Pro
- 46 Starta om öronsnäckorna
- 46 Sammankoppla öronsnäckorna

Bilaga

- 47 Felsökning
- 51 Ta bort batteriet

Komma igång

Om Galaxy Buds2 Pro

Galaxy Buds2 Pro är trådlösa öronsnäckor som låter dig lyssna på musik eller besvara inkommande samtal efter att de har anslutits till din mobila enhet, även om du håller på med något annat, som att träna.



Bär inte öronsnäckorna i högtrafikerade områden, t.ex. vägar eller övergångsställen. Om du gör det kan det leda till olyckor på grund av långsammare reaktionstid.

Enhetens layout och funktioner

Öronsnäcka

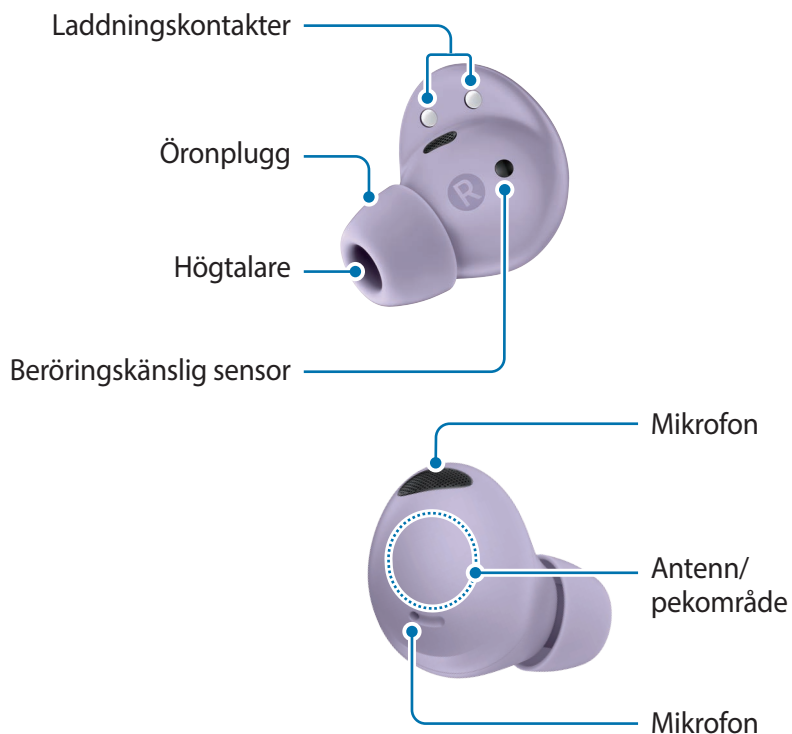

- ⚠ Om du använder öronsnäckorna när de är trasiga finns det risk för skada. Använd endast öronsnäckorna efter att de har reparerats på ett Samsung-servicecenter eller ett godkänt servicecenter.
- ✍ Om främmande material placeras på den beröringskänsliga sensorn kan det leda till fel på sensorn. Rengör sensorn innan du använder öronsnäckorna.

Laddningsfodral

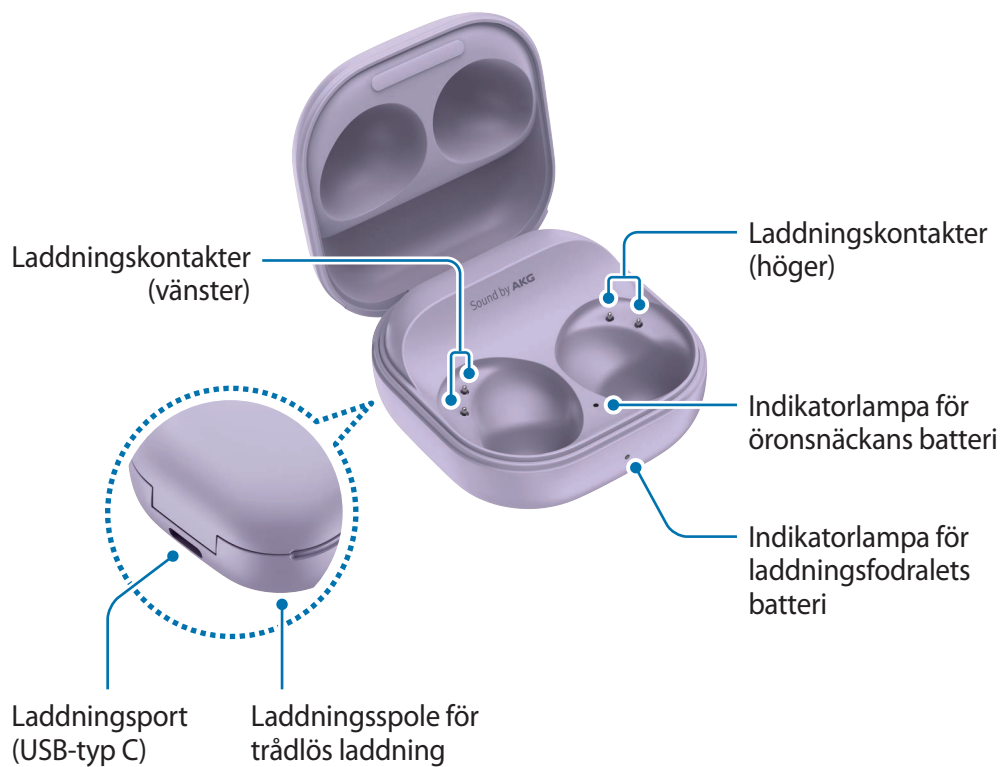

Om det finns svett eller annan vätska på laddningskontakterna kan korrosion inträffa på dina Galaxy Buds2 Pro. Om det finns svett eller annan vätska på laddningskontakterna eller öronsnäckorna ska du rengöra dem innan du lägger i öronsnäckorna i laddningsfodralet.

Sätta fast öronpluggen på öronsnäckan

- ❗ • Sätt inte i öronsnäckorna i öronen utan öronpluggar. Om du gör det kan det göra ont i öronen.
- Dra inte för hårt i öronpluggen när du sätter fast eller tar loss den. Då kan öronpluggen gå sönder.
- Tryck inte för hårt på öronpluggen och vrid den inte. Då kan öronpluggen skadas.

1 Välj den öronplugg som passar ditt öra.

2 Rikta in haken längst ned på öronsnäckan och skåran på öronpluggen och täck haken med öronpluggen.

👉 Tryck öronpluggen hela vägen in så att den inte trillar ut.

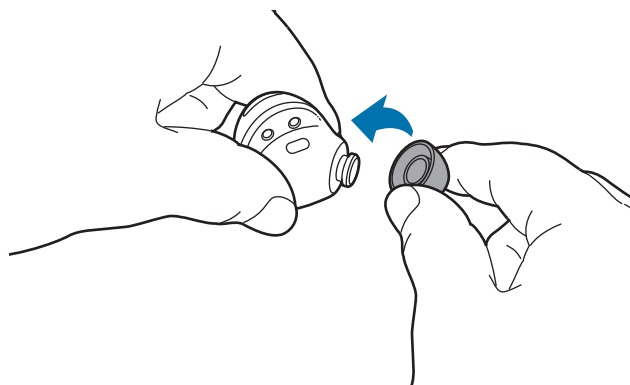

3 Gör likadant med den motsatta öronsnäckan.

Ladda batteriet

Laddning med kabel

Ladda batteriet helt innan du använder öronsnäckorna för första gången eller när de inte har använts under en längre period. Öronsnäckorna börjar fungera under laddning. När du laddar batteriet första gången eller när batteriet är helt urladdat måste det laddas i minst 10 minuter för att börja fungera.

Laddningsfodralet, som har ett inbyggt batteri, laddas tillsammans med öronsnäckorna i laddningsfodralet när det är anslutet till laddaren.

- 1 Öppna laddningsfodralet.
- 2 Kontrollera riktningen på varje öronsnäcka och lägg dem åt rätt håll på sina platser i laddningsfodralet.

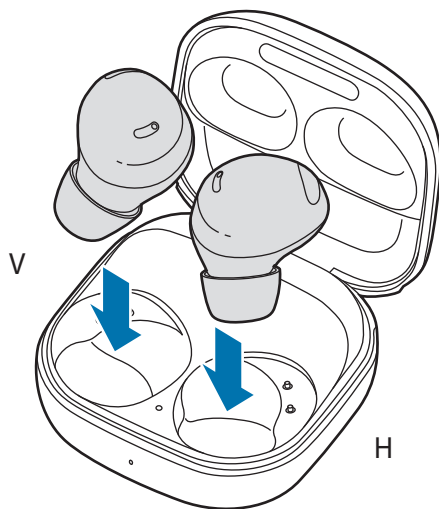

3 Stäng laddningsfodralet.



4 Anslut USB-kabeln till laddaren och anslut sedan USB-kabeln till laddningsporten.

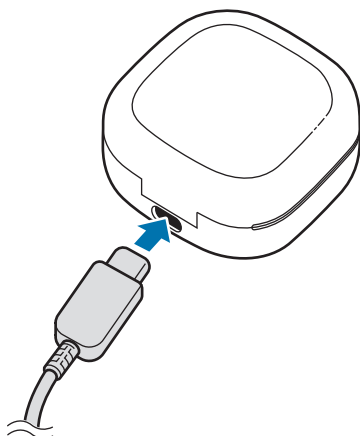

5 Koppla in laddaren i ett eluttag.

Öronsnäckornas batterier och laddningsfodralet laddas samtidigt.

6 När laddningsfodralet har laddats helt ska det kopplas bort från laddaren. Koppla först bort USB-kabeln från laddningsfodralet och koppla sedan ur laddaren från eluttaget.

Trådlös laddning

Laddningsfodralet har en inbyggd laddningsspole för trådlös laddning. Du kan ladda batteriet med en trådlös laddare (säljs separat) eller en annan enhet som fungerar som en trådlös laddare.

- 1 Öppna laddningsfodralet.
- 2 Kontrollera riktningen på varje öronsnäcka och lägg dem åt rätt håll på sina platser i laddningsfodralet.
- 3 Stäng laddningsfodralet.
- 4 Placera mitten av laddningsfodralets baksida mitt på den trådlösa laddaren. Trådlös laddning kanske inte fungerar smidigt beroende på typ av tillbehör eller skydd. För stabil trådlös laddning rekommenderar vi att du tar bort skyddet eller tillbehöret från enheten.

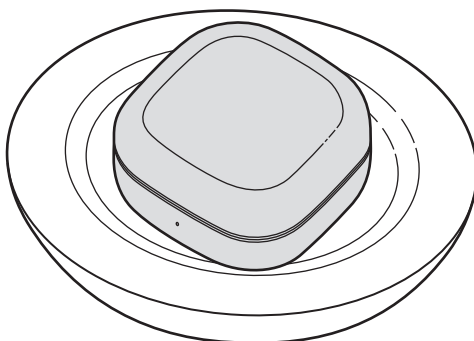

- 5 När laddningsfodralet har laddats helt ska det kopplas bort från den trådlösa laddaren.

Försiktighetsåtgärder vid trådlös laddning

Placera inte laddningsfodralet på den trådlösa laddaren om ledande material, såsom metallföremål och magneter, är placerade mellan laddningsfodralet och den trådlösa laddaren.

Dina Galaxy Buds2 Pro laddas eventuellt inte som de ska eller kan bli överhettade, och laddningsfodralet kan skadas.

-  Använd trådlösa laddare som godkänts av Samsung. Om du använder andra trådlösa laddare är det inte säkert att batteriet laddas som det ska.

Ladda via trådlös strömdelning

- 1 Öppna laddningsfodralet.
- 2 Kontrollera riktningen på varje öronsnäcka och lägg dem åt rätt håll i sina platser i laddningsfodralet.
- 3 Stäng laddningsfodralet.
- 4 Aktivera funktionen för trådlös strömdelning på enheten som fungerar som en trådlös laddare och placera mitten på laddningsfodralets baksida mot enheten som fungerar som en trådlös laddare.

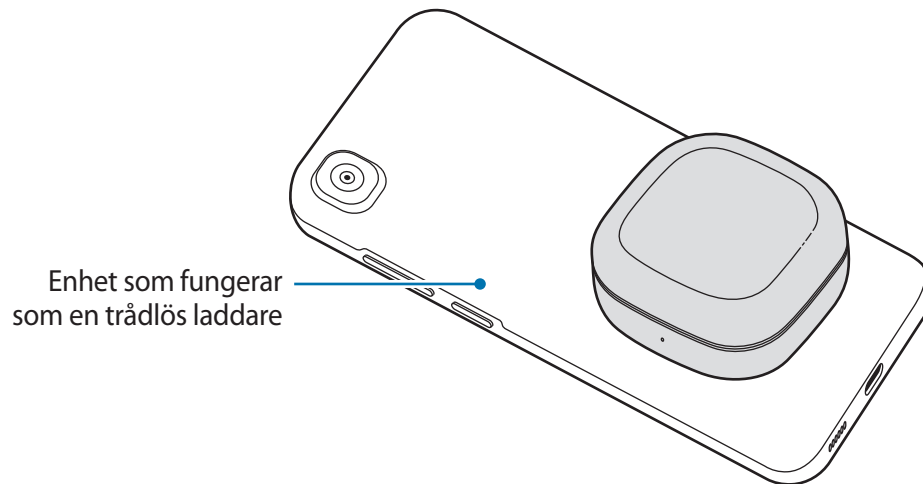

5 När laddningsfodralet har laddats helt ska det kopplas bort från enheten som fungerar som trådlös laddare.



- Endast mobila enheter med stöd för funktionen för trådlös strömdelning kan ladda Galaxy Buds2 Pro. Gå till Samsungs webbplats för att se mobila enheter med stöd för funktionen trådlös strömdelning.
- Var laddningsspolen för trådlös laddning är placerad kan variera beroende på enhet. Justera enheten och laddningsfodralet för att upprätta en stark anslutning.
- För att laddningsfodralet ska laddas ordentligt bör du inte flytta eller använda enheten som fungerar som trådlös laddare eller fodralet under laddning.
- Strömmen som dina Galaxy Buds2 Pro laddas med kan vara mindre än den mängd som delas av enheten som fungerar som trådlös laddare.
- Om du laddar dina Galaxy Buds2 Pro medan enheten som fungerar som en trådlös laddare också laddas kan laddningshastigheten minska eller så kanske dina Galaxy Buds2 Pro inte laddas som de ska, beroende på laddartypen.
- Laddningshastigheten eller effektiviteten kan variera beroende på enhetens skick eller omgivningsmiljön.
- Om den återstående batterinivån i enheten som fungerar som trådlös laddare sjunker under en viss nivå upphör strömdelningen.

Kontrollera batterinivå

Anslut öronsnäckorna till din mobila enhet, starta **Galaxy Wearable**-appen på den mobila enheten och visa batteristatus för öronsnäckorna och laddningsfodralet. Se [Ansluta till en mobil enhet](#) för mer information.

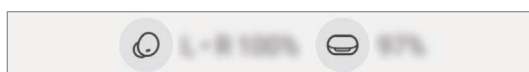

När återstående batterinivå är låg visas en avisering på den mobila enhetens aviseringspanel.

Minska batteriförbrukningen

När du inte använder öronsnäckorna ska du förvara dem i ett laddningsfodral som har laddats. Om inte fortsätter den beröringskänsliga sensorn att fungera, vilket påverkar användningstiden och batteriförbrukningen.

Tips och försiktighetsåtgärder vid batteriladdning



Använd bara laddare och kablar som är godkända av Samsung och som utformats särskilt för enheten. Inkompatibla laddare och kablar kan leda till allvarliga personskador eller skador på enheten.



- Om du ansluter laddaren på fel sätt kan allvarliga skador uppstå på laddningsfodralet. Skador som orsakas av felaktig användning omfattas inte av garantin.
- Använd endast den USB-kabel av typ C som medföljde dina Galaxy Buds2 Pro. Laddningsfodralet kan skadas om du använder mikro USB-kabeln.
- Om du laddar dina Galaxy Buds2 Pro medan laddningsporten är våt kan det skada dina Galaxy Buds2 Pro. Torka laddningsporten helt torr innan du laddar dina Galaxy Buds2 Pro.



- Laddare säljs separat.
- Koppla ur laddaren när den inte används för att spara energi. Laddaren har inget strömreglage, så du måste koppla ur laddaren från eluttaget när den inte används för att undvika att slösa med ström.
- När du använder en laddare rekommenderar vi att du använder en godkänd laddare som garanterar laddningsprestandan.
- Ha laddningsfodralet stängt när du förvarar eller laddar öronsnäckorna eller när du laddar laddningsfodralet.
- Om du vidrör laddningskontaktarna när du laddar laddningsfodralet kan det påverka laddningen.
- Om det finns svett eller annan vätska på laddningskontaktarna kan korrosion inträffa på dina Galaxy Buds2 Pro. Om det finns svett eller annan vätska på laddningskontaktarna eller öronsnäckorna ska du rengöra dem innan du lägger i öronsnäckorna i laddningsfodralet.
- När du sätter öronsnäckorna i laddningsfodralet påbörjas laddningen automatiskt och avslutas automatiskt om öronsnäckorna är helt laddade.



- Livslängden för dina Galaxy Buds2 Pro påverkas troligen inte nämnvärt även om du inte tar bort dina öronsnäckor från laddningsfodralet efter att öronsnäckorna är helt laddade.
- Om du inte kommer att använda dina Galaxy Buds2 Pro under en lång tid ska du förvara dem efter att de har laddats.
- Om du använder en annan strömkälla än laddaren, exempelvis en dator, kan det leda till en lägre laddningshastighet på grund av lägre ström.
- Under laddning kan dina Galaxy Buds2 Pro och laddaren bli varma. Detta är normalt och påverkar inte livslängden eller prestandan på Galaxy Buds2 Pro. Om batteriet blir varmare än normalt kan det hända att laddaren slutar ladda.
- Om dina Galaxy Buds2 Pro inte laddas som de ska, ska du ta med dina Galaxy Buds2 Pro och laddaren till ett Samsung-servicecenter eller ett godkänt servicecenter.
- Undvik att böja USB-kabeln. Om du gör det kan USB-kabeln skadas eller dess livslängd minska. Använd aldrig en skadad USB-kabel.

Identifiering av indikatorlampor för batteri

Indikatorlamporna för batteriet informerar dig om laddningsstatusen på öronsnäckorna och laddningsfodralet.

Indikatorlampan för öronsnäckornas batteri sitter inuti laddningsfodralet och visar laddningsstatus för öronsnäckorna. Indikatorlampan för laddningsfodralets batteri på framsidan av fodralet visar själva fodralets laddningsstatus.

Indikatorlampa för öronsnäckans batteri

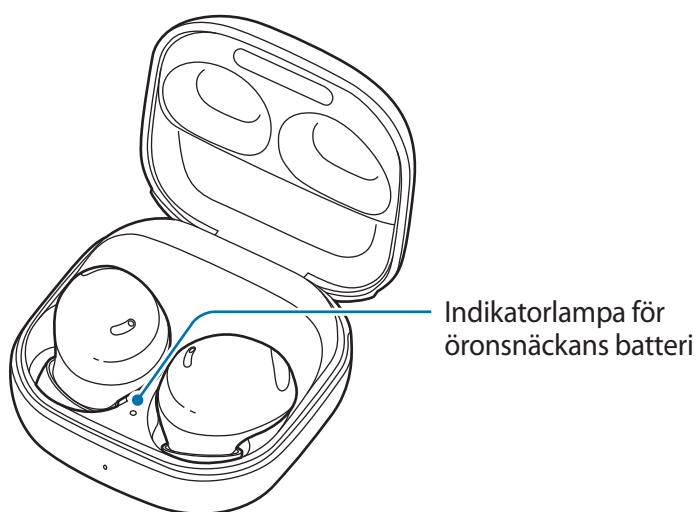

Färg	Status
Kontinuerligt röd	• Laddar
Kontinuerligt grön	• Fulladdad
Blinkar med rött sken	• Laddning är blockerad på grund av onormala temperaturer

Indikatorlampa för laddningsfodralets batteri

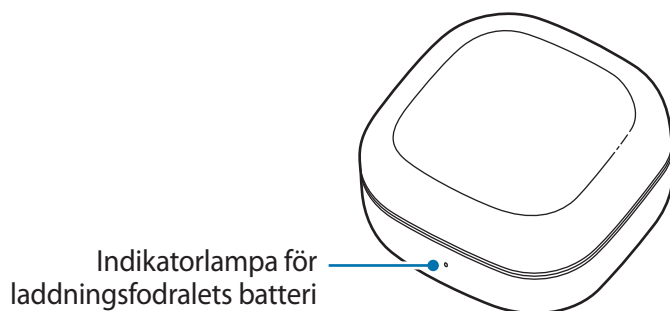

Färg	Status
Kontinuerligt röd	• Laddar
Kontinuerligt grön	• Fulladdad
Blinkar rött	• Laddning är blockerad på grund av onormala temperaturer
Blinkar rött (blinkar efter att laddningsfodralets lock har stängts)	• Batterinivån är låg (mindre än 10 %)
Röd (tänds i fem sekunder efter att laddningsfodralet har stängts)	• Batterinivån är låg (mellan 10 % och 29 %)
Gul (tänds i fem sekunder efter att laddningsfodralet har stängts)	• Batterinivån är medelhög (mellan 30 % och 59 %)
Grön (tänds i fem sekunder efter att laddningsfodralet har stängts)	• Batterinivån är hög (mer än 60 %)



- Indikatorlampan för laddningsfodralets batteri blinkar rött när den externa strömkällan slås av under laddning.
- Om indikatorlamporna för batteriet inte fungerar enligt beskrivningen ska du koppla bort laddaren från laddningsfodralet och sedan koppla in den igen.

Använda öronsnäckorna

Ansluta till en mobil enhet

Före anslutningen

- Ladda laddningsfodralet tillräckligt.
- Galaxy Wearable-appen måste installeras på din mobila enhet. Om appen inte är installerad på den mobila enheten laddar du ned appen från **Galaxy Store** eller **Play Butik**.
 -  Du kan endast ladda ned appen Galaxy Wearable på mobila enheter som kör Androids OS-version 8.0 (API 26) eller senare, och med 1,5 GB RAM eller mer.
 - Du kan ändra språk i Galaxy Wearable-appen på den mobila enheten. Starta appen **Inställningar** på den mobila enheten och tryck lätt på **Allmän hantering** → **Språk**. Engelska kan visas som standard om det valda språket i appen Inställningar inte stöds i Galaxy Wearable-appen.

Ansluta öronsnäckorna till en mobil enhet från Samsung den första gången

- 1 Kontrollera riktningen på varje öronsnäcka och lägg dem åt rätt håll i sina platser i laddningsfodralet. Om indikatorlampan för öronsnäckornas batterier inte blinkar ska du ansluta laddningsfodralet till laddaren och ladda öronsnäckorna i mer än 10 minuter.
- 2 Stäng laddningsfodralet.

3 Öppna laddningsfodralet.

Öronsnäckorna kommer att försättas i läget för Bluetooth-sammankoppling automatiskt och ett popup-fönster visas på den mobila enheten.

Om popup-fönstret inte visas eller om du vill ansluta till en mobil Android-enhet som inte är från Samsung, se [Ansluta till en mobil Android-enhet som inte är från Samsung \(eller om popup-anslutningsfönstret inte visas\)](#).

 När laddningsfodralets indikatorlampa för batteri blinkar rött tar du ut öronsnäckorna ur laddningsfodralet och lägger dem i fodralet igen.

4 Tryck lätt på **Anslut** i popup-fönstret på den mobila enheten och följ anvisningarna på skärmen för att slutföra anslutningen.

När anslutningen har upprättats ansluts öronsnäckorna automatiskt till den mobila enheten närhelst du öppnar laddningsfodralet när öronsnäckorna ligger i det.

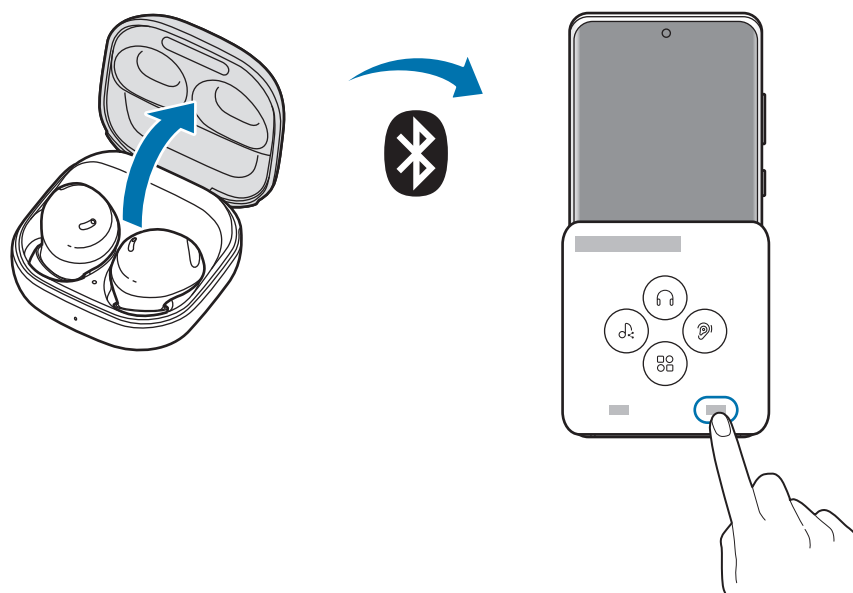

-  • Du kan endast ladda ned appen Galaxy Wearable på mobila enheter som kör Androids OS-version 8.0 (API 26) eller senare, och med 1,5 GB RAM eller mer.
- Anslutningsmetoderna kan variera beroende på enhet och programvaruversion.
 - Popup-anslutningsfönstret visas endast på mobila Samsung-enheter som kör Androids OS-version 8.0 eller senare och som har SmartThings-appen installerad. Om popup-fönstret inte visas ska du uppdatera SmartThings-appen till den senaste versionen.
 - Popup-fönstrets utseende kan variera beroende på vilken mobil enhet som är ansluten.



- Om öronsnäckorna inte ansluter till en mobil enhet inom tre minuter kommer läget för Bluetooth-sammankoppling att inaktiveras. Stäng laddningsfodralets lock igen och öppna det. Öronsnäckorna försätts i läget för Bluetooth-sammankoppling.
- Se [Ansluta till andra enheter efter bortkoppling från den gamla mobila enheten](#) om du vill ansluta till en annan mobil enhet när en anslutning har upprättats.
- När du ansluter öronsnäckor till en mobil enhet som har loggats in på ett Samsung account synkroniseras öronsnäckornas sammankopplingsinformation på de andra mobila enheterna som använder samma Samsung account, och du behöver inte sammankoppla dem från början igen. Om du vill ansluta de andra enheterna som använder samma Samsung account till öronsnäckorna ska du, på de mobila enheter som du vill ansluta, starta appen **Inställningar**, trycka lätt på **Anslutningar** → **Bluetooth** och sedan välja de öronsnäckor som synkroniseras genom Samsung account.
- Om bara en öronsnäcka är ansluten till din mobila enhet hör du ljudet i mono. Läget växlar automatiskt till stereo när båda öronsnäckorna är anslutna till din mobila enhet.
- Om öronsnäckorna inte ansluter till en mobil enhet, popup-fönstret för anslutning inte öppnas eller din mobila enhet inte hittar öronsnäckorna ska du lägga dem i laddningsfodralet och hålla nedtryckt på båda öronsnäckorna i mer än tre sekunder för att gå till läget för Bluetooth-sammankoppling manuellt. När läget för Bluetooth-sammankoppling har aktiverats blinkar indikatorlampan för öronsnäckans batteri rött, grönt och blått.

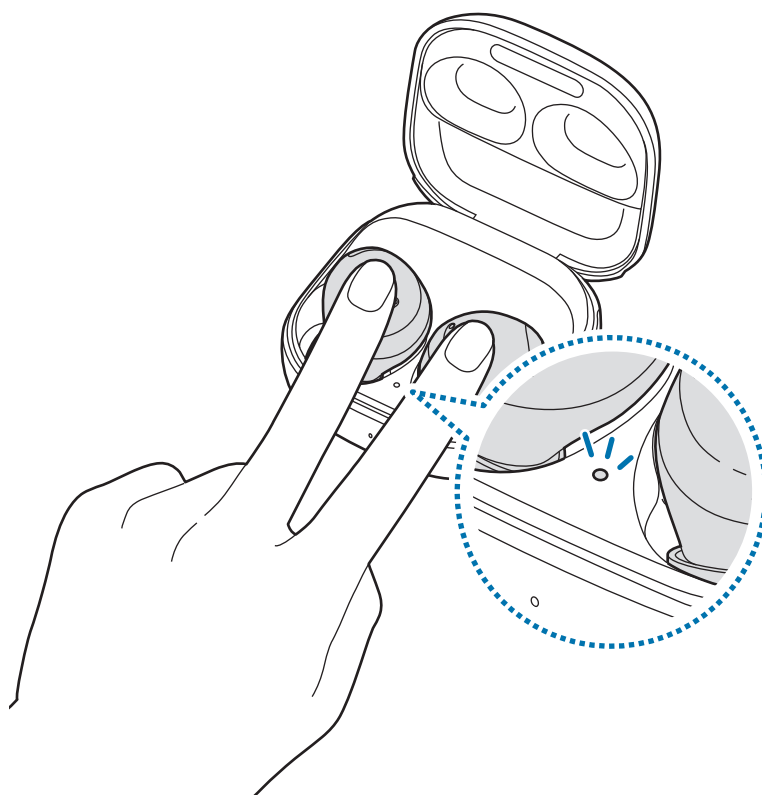

Ansluta till en mobil Android-enhet som inte är från Samsung (eller om popup-anslutningsfönstret inte visas)



Om du ansluter till en mobil enhet som inte är från Samsung och som också använder operativsystemet Android kan det hända att vissa av öronsnäckornas funktioner inte är tillgängliga och att öronsnäckorna kanske inte fungerar som de ska.

- 1 Kontrollera riktningen på varje öronsnäcka och lägg dem åt rätt håll på sina platser i laddningsfodralet.

Om indikatorlampan för öronsnäckornas batterier inte blinkar ska du ansluta laddningsfodralet till laddaren och ladda öronsnäckorna i mer än 10 minuter.

- 2 Stäng laddningsfodralet.

- 3 Öppna laddningsfodralet.

Öronsnäckorna försätts i läget för Bluetooth-sammankoppling automatiskt.

- 4 Aktivera Bluetooth-funktionen på din mobila enhet för att ansluta öronsnäckorna till den mobila enheten, starta **Galaxy Wearable**-appen och följ sedan anvisningarna på skärmen för att slutföra anslutningen.

Tips och försiktighetsåtgärder vid användning av Bluetooth



Bluetooth är en standard för trådlös teknik som använder en frekvens på 2,4 GHz för att ansluta till olika enheter över korta avstånd. Med tekniken kan du ansluta till och utbyta data med andra Bluetooth-aktiverade enheter, t.ex. mobila enheter, utan att kablar används.

Försiktighetsåtgärder vid användning av Bluetooth

- Placera enheterna nära varandra för att undvika problem när du ansluter öronsnäckorna till en annan enhet.
- Se till att öronsnäckorna och den andra Bluetooth-enheten befinner sig inom den längsta Bluetooth-anslutningsräckvidden (10 m). Avståndet kan variera beroende på vilken miljö enheterna används i.
- Se till att det inte finns några hinder, inklusive människor, väggar, hörn eller staket, mellan öronsnäckorna och den anslutna enheten.
- Vidrör inte Bluetooth-antennen på en ansluten enhet.
- Bluetooth använder samma frekvens som vissa industri-, vetenskaps-, medicintekniska- och lågenergiprodukter och störningar kan uppstå om du ansluter enheter i närheten av denna typ av produkter.
- Vissa enheter, särskilt de som inte har testats eller godkänts av Bluetooth SIG, kanske inte är kompatibla med öronsnäckorna.
- Använd inte Bluetooth för olagliga syften (t.ex. piratkopiering av filer eller att avlyssna kommunikationer i kommersiella syften).

Bära öronsnäckorna

Justera öronsnäckorna så att de passar dina öron.

-  Enheten och vissa tillbehör (säljs separat) innehåller magneter. Både American Heart Association (USA) och Medicines and Healthcare Products Regulatory Agency (Storbritannien) varnar för att magneter kan påverka driften hos pacemakrar, kardiovertrar, defibrillatorer, insulinpumpar och andra elektromedicinska apparater (sammantaget "Medicinsk utrustning") inom 15 cm (6 tum). Om du använder någon av ovanstående medicinska utrustning SKA DU INTE ANVÄNDA DEN HÄR ENHETEN OCH VISSA TILLBEHÖR (SÄLJS SEPARAT) OM DU INTE HAR RÅDGJORT MED DIN LÄKARE.
-  Förvara inte enheten och vissa tillbehör (säljs separat) nära magnetfält. Magnetiska fält kan leda till att magnetremсор på kort, inklusive kreditkort, telefonkort, pass och boardingkort kan skadas eller inte fungera som de ska.
- 
 - Om den beröringskänsliga sensorn inte får kontakt med örat kan det hända att öronsnäckan inte fungerar. Använd de öronpluggar som passar dina öron om du inte hör ett ljud som meddelar att öronsnäckan har identifierats.
 - Om öronsnäckorna inte placeras korrekt i öronen fungerar eventuellt inte funktioner som att ringa via öronsnäckorna. Använd ett par öronpluggar som passar dina öron och använd öronsnäckorna korrekt.
 - Följ alla varningsmeddelanden och anvisningar från behörig personal i områden där användningen av trådlösa enheter är begränsad, t.ex. i flygplan och på sjukhus.

- 1 Håll i öronsnäckans övre och nedre sidor och ta bort dem från laddningsfodralet.

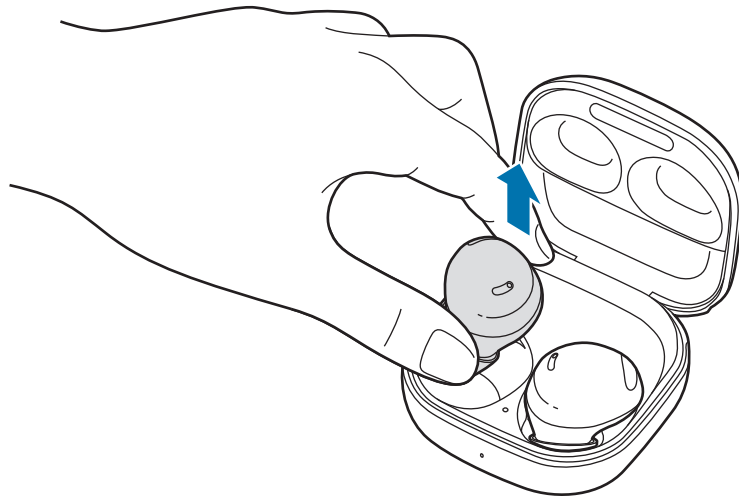

- 2 Kolla riktningen för varje öronsnäcka.
- 3 Håll öronsnäckorna så att du ser de präglade riktningsmärkena, och sätt i öronsnäckorna i öronen tills de sitter bekvämt.

De beröringskänsliga sensorerna identifierar att du bär öronsnäckorna när du stoppar in dem. Sedan ger öronsnäckan ifrån sig ett ljud som meddelar att öronsnäckan har identifierats.

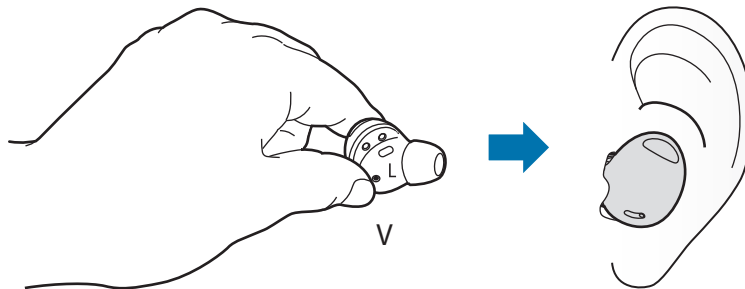



Använda öronsnäckan med tryckningar

Introduktion

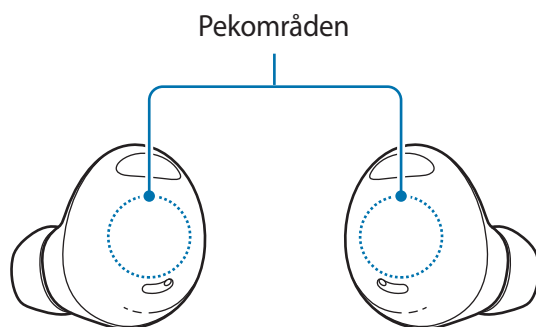
Tryck på öronsnäckan för att spela upp eller stoppa musik, eller för att svara på och avvisa samtal. Du kan även ställa in öronsnäckorna på att genomföra andra åtgärder när du trycker på dem.



-  För att undvika att skada öronen ska du inte trycka för hårt på öronsnäckorna med fingerspetsen.
- För att undvika att skada tryckområdena ska du inte trycka på öronsnäckorna med någonting vasst.
-  Om du har något metallföremål, som en piercing, i örat ska du ta bort det. Om ett metallföremål kommer i kontakt med öronsnäckorna kan öronsnäckornas pekfunktion sluta fungera som den ska eller hänga sig.
- Rengör öronsnäckorna om det finns svett eller vätska på dem. Öronsnäckornas pekfunktion kan sluta fungera som den ska eller hänga sig på grund av svett eller vätska.

Förstå pekåtgärder

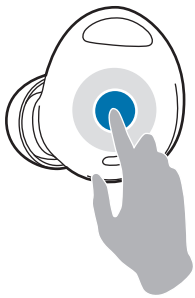

Trycka en gång

- Spela upp eller pausa spår.
- Sluta använda funktionen Läs upp aviseringar högt.



Dubbeltrycka

- Spela upp nästa spår.
- Ta emot eller avsluta ett samtal.



Trippeltrycka

- Spela upp föregående spår.
 - Om du trycker på öronsnäckan tre gånger tre sekunder efter att ett spår börjar spelas upp startar spåret från början. Tryck på öronsnäckan tre gånger inom tre sekunder från när ett spår börjar spelas upp för att spela upp föregående spår.



Trycka och hålla nedtryckt

- Aktivera en förinställd funktion.
 - Den är som standard inställd på att aktivera bruskontrolläget. Se [Ställa in en tryck-och-håll-nedtryckt-funktion](#) för mer information om att ändra den funktion du vill aktivera.
- Avvisa ett samtal.



- Öronsnäckornas pekåtgärder är inställda på tryck på en gång och håll nedtryckt som standard. För att använda öronsnäckornas alla pekfunktioner startar du appen **Galaxy Wearable** och trycker lätt på **Tryckkontroller** för att aktivera relaterade funktioner.
- Om öronsnäckorna inte ansluter till en mobil enhet, popup-fönstret för anslutning inte öppnas eller din mobila enhet inte hittar öronsnäckorna ska du lägga dem i laddningsfodralet och hålla nedtryckt på båda öronsnäckorna i mer än tre sekunder för att gå till läget för Bluetooth-sammankoppling manuellt. När läget för Bluetooth-sammankoppling har aktiverats blinkar indikatorlampan för öronsnäckans batteri rött, grönt och blått.

Låsa öronsnäckornas tryckfunktion

Du kan förhindra oavsiktliga åtgärder genom att låsa öronsnäckans tryckfunktion.

Aktivera från Galaxy Wearable-appen

Starta **Galaxy Wearable**-appen på den mobila enheten och tryck lätt på reglaget för **Tryckkontroller** för att inaktivera funktionen.

Aktivera från appen Inställningar

 Den här funktionen är endast tillgänglig på mobila enheter som kör Android 11 One UI-versionen 3.1 eller senare.

- 1 Starta appen **Inställningar** på den mobila enheten och tryck lätt på **Anslutningar** → **Bluetooth**.
- 2 Tryck lätt på  bredvid öronsnäckornas namn under **Sammankopplade enheter**.
- 3 Tryck lätt på reglaget för **Tryckkontroller** för att aktivera funktionen.

Aktivera från widgeten

Lägg till widgeten **Galaxy Buds2 Pro** på den mobila enheten och tryck lätt på knappen för att snabbt låsa öronsnäckornas tryckfunktion.

Ställa in en tryck-och-håll-nedtryckt-funktion

Du kan ställa in en tryck-och-håll-nedtryckt-funktion för varje öronsnäcka för att aktivera funktioner snabbt och enkelt.

- 1 Starta **Galaxy Wearable**-appen på den mobila enheten, tryck lätt på **Tryckkontroller** och tryck sedan lätt på reglaget för att aktivera funktionen.
- 2 Tryck lätt på reglaget för **Tryck och håll ned** för att aktivera funktionen.
- 3 Tryck lätt på **Tryck och håll ned** och välj tryck-och-håll nedtryckt-funktioner för varje öronsnäcka under **Vänster** eller **Höger**.
 - **Byt bruskontroller:** Följande funktioner startas i följande ordning när du trycker på öronsnäckan och håller intryckt: Aktiv brusreducering, läge för omgivande ljud och av. Se [Aktivera bruskontrolläget](#) för mer information.
 - **Bixby:** Påbörja en konversation med en intelligent röstassistenttjänst. När du använder Bixby, se [Använda Bixby](#) för mer information.

- **Sänk volymen/Öka volymen:** Justera volymen.



- Om du väljer volymjusteringsfunktionen som tryck-och-håll-nedtryckt-funktion på ena sidan ställs volymjusteringsfunktionen automatiskt in som tryck-och-håll-nedtryckt-funktion på den andra sidan också.
- När volymjusteringsfunktionen redan har valts och du försöker ändra ena sidans tryck-och-håll-nedtryckt-funktion ställs den andra sidans tryck och håll-nedtryckt-funktion automatiskt in på att aktivera bruskontrolläget.

Använda bruskontrolläget

Introduktion

Det finns två bruskontrollägen: Aktiv brusreducering och läge för omgivande ljud.

Aktivera funktionen för aktiv brusreducering för att sänka volymen på ljud omkring dig. Använd den när du vill undvika att distraheras, till exempel när du lyssnar på musik. Omvänt aktiverar du läget omgivande ljud för att höra din omgivning tydligt så att du snabbt kan identifiera potentiellt farliga situationer eller höra en annan persons röst under en konversation.



- Om mikrofonen (den yttre mikrofonen när du bär öronsnäckorna) och dess område täcks helt kan rundgång uppstå när brusreduceringsläget aktiveras.



- Du kan endast aktivera bruskontrolläget när du har båda öronsnäckorna i öronen.

Aktivera bruskontrolläget

Aktivera från öronsnäckorna

Se till att tryck-och-håll-nedtryckt-funktionen är inställd på bruskontrolläget och håll sedan nedtryckt på öronsnäckan.

Följande funktioner startas i följande ordning när du trycker på öronsnäckan och håller intryckt: Aktiv brusreducering och läge för omgivande ljud.

Aktivera från Galaxy Wearable-appen

Starta **Galaxy Wearable**-appen på den mobila enheten och tryck lätt på **Aktiv brusreducering** eller **Omgivningsljud**.

Aktivera från appen Inställningar

 Den här funktionen är endast tillgänglig på mobila enheter som kör Android 11 One UI-versionen 3.1 eller senare.

- 1 Starta appen **Inställningar** på den mobila enheten och tryck lätt på **Anslutningar** → **Bluetooth**.
- 2 Tryck lätt på  bredvid öronsnäckornas namn under **Sammankopplade enheter**.
- 3 Tryck lätt på **Aktiv brusreducering** eller **Omgivningsljud** för att aktivera funktionen.

Aktivera från widgeten

Lägg till widgeten **Galaxy Buds2 Pro** på den mobila enheten och tryck lätt på knappen för att aktivera bruskontrolläget snabbt.

Aktivera röstdetekteringsfunktionen

Du kan ställa in enheten så att den aktiverar läget för omgivande ljud automatiskt i en situation där öronsnäckorna identifierar att du pratar med andra personer. Om läget för omgivande ljud är aktiverat sänks medievolymen så att du hör ljud utifrån eller en annan persons röst tydligt så att du kan koncentrera dig på konversationen. Öronsnäckorna går tillbaka till föregående användarläge automatiskt om de inte upptäcker en röst under en viss period.

-  • Röstidentifieringssensorerna på båda öronsnäckorna identifierar din röst när du använder funktionen för att identifiera röster. Så om du endast bär en öronsnäcka i ett öra kan det hända att den här funktionen inte är tillgänglig.
- I situationer där vibrationer avges, till exempel när du borstar tänderna, hostar eller nynnar, kan öronsnäckorna tolka vibrationen som en röst.
 - Du kan inaktivera läget för omgivande ljud under konversationer manuellt genom att trycka på öronsnäckan eller från Galaxy Wearable-appen.

- 1 Starta **Galaxy Wearable**-appen på den mobila enheten.

- 2 Tryck lätt på **Röst upptäckt** och tryck lätt på reglaget för att aktivera funktionen.
- 3 Välj hur länge det ska ta att automatiskt inaktivera läget för omgivande ljud.

Använda Bixby

Introduktion

Bixby är ett användargränssnitt som underlättar användning av enheten.

Du kan tala med Bixby. Bixby startar en funktion som du begär eller visar information som du önskar på den anslutna mobila enheten.

-  • Den här funktionen är bara tillgänglig när en mobil enhet som stöder Bixby är ansluten.
- Endast vissa språk är tillgängliga beroende på vilken version av Bixby som konfigurerats på din mobila enhet. Vissa funktioner är eventuellt inte tillgängliga beroende på din region.

Använda Bixby

- 1 Se till att du ställer in en tryck-och-håll-nedtryckt-funktion för att starta Bixby och trycker och håller nedtryckt på öronsnäckan. Alternativt kan du säga "Hi, Bixby".
Bixby startas på din anslutna mobila enhet.
- 2 Säg till Bixby vad du önskar.
Bixby startar den funktion du begär eller visar den information du vill se på den anslutna mobila enheten när det du säger identifieras genom öronsnäckorna.
För att upprepa vad du redan sagt eller säga något nytt ska du hålla nedtryckt på öronsnäckan.

Väcka Bixby med din röst

Du kan påbörja en konversation med Bixby genom att säga "Hi, Bixby" när du bär öronsnäckorna.

- 1 Starta **Galaxy Wearable**-appen på den mobila enheten och tryck lätt på **Hörlursinställningar**.
 - 2 Tryck lätt på **Röststyrning med Bixby** och tryck lätt på reglaget för att aktivera funktionen.
-  När du aktiverar den här funktionen aktiveras även Bixbys röstväckningsfunktion på den anslutna mobila enheten automatiskt.

Tips för bättre röstigenkänning

- Tala tydligt.
- Tala på en tyst plats.
- Använd inte stötande ord eller slang.
- Undvik att tala med dialekt.

Dina Galaxy Buds2 Pro kanske inte kan identifiera vad du säger eller kan utföra önskade kommandon beroende på omgivningen eller hur du talar.

Lyssna på musik

Lyssna på musik som finns sparad på den mobila enheten genom att ansluta öronsnäckorna till den mobila enheten. Du kan strömma musik som spelas upp från den anslutna mobila enheten.

Starta en musikuppspelningsapp och spela upp musik på din mobila enhet.

Spela upp eller pausa spåret

Tryck på öronsnäckan för att spela upp och pausa spåret.

Spela upp nästa spår

Dubbeltryck på öronsnäckan för att spela upp nästa spår.

Spela upp föregående spår

Tryck tre gånger på öronsnäckan för att spela upp föregående spår.



Om du trycker på öronsnäckan tre gånger tre sekunder efter att ett spår börjar spelas upp startar spåret från början. Tryck på öronsnäckan tre gånger inom tre sekunder från när ett spår börjar spelas upp för att spela upp föregående spår.

Justera volymen

Du kan justera volymen genom att trycka och hålla nedtryckt på öronsnäckan efter att du har ställt in detta som en tryck-och-håll-nedtryckt-funktion.



- Justera volymen via den anslutna mobila enheten om ljudet är lågt i öronsnäckorna vid full volym.
- Om du ansluter öronsnäckorna till den mobila enheten när du lyssnar på musik kan volymen ändras.
- Om du väljer volymjusteringsfunktionen som tryck-och-håll-nedtryckt-funktion på ena sidan ställs volymjusteringsfunktionen automatiskt in som tryck-och-håll-nedtryckt-funktion på den andra sidan också.

- 1 Starta **Galaxy Wearable**-appen på den mobila enheten, tryck lätt på **Tryckkontroller** och tryck sedan lätt på reglaget för att aktivera funktionen.
- 2 Tryck lätt på reglaget för **Tryck och håll ned** för att aktivera funktionen.
- 3 Tryck lätt på **Tryck och håll ned** och välj **Sänk volymen** eller **Öka volymen** under **Vänster** eller **Höger**.
- 4 Om du vill höja volymen trycker du på den högra öronsnäckan och håller nedtryckt. Ta bort fingret när du når önskad volym.
Om du vill sänka volymen trycker du på den vänstra öronsnäckan och håller nedtryckt. Ta bort fingret när du når önskad volym.

Använda equalizern

Du kan välja bland sex olika equaliseralternativ och njuta av samma musik med ett annorlunda och unikt ljud.

Starta **Galaxy Wearable**-appen på den mobila enheten, tryck lätt på **Hörlursinställningar** → **Equalizer** och välj sedan önskat alternativ.

Använda samtalsfunktioner

När du bär öronsnäckorna medan de är anslutna till en mobil enhet kan du ta emot och styra samtal från den anslutna mobila enheten.

Ta emot och avvisa ett samtal

När det ringer medan du använder öronsnäckorna ger de ifrån sig ett ljud och ett röstmeddelande informerar dig om vilket telefonnummer samtalet kommer från eller namnet som finns sparad i dina kontakter.

Ta emot samtalet genom att dubbeltrycka på öronsnäckan.

Avvisa samtalet genom att trycka och hålla nedtryckt på öronsnäckan.



Om du inte får information om telefonnumret som samtalet kommer från eller namnet i dina kontakter via röstaviseringar, startar du **Galaxy Wearable**-appen på den mobila enheten och trycker lätt på **Hörlursinställningar** → **Läs upp aviseringar** → **Visa alla**. Tryck sedan på ▼, välj **Alla** och tryck sedan på reglaget för **Inkommande samtal** för att aktivera funktionen.

Avsluta ett samtal

Dubbeltryck på öronsnäckan för att avsluta det aktuella samtalet.

Galaxy Wearable-appen

Introduktion

Innan du kan ansluta öronsnäckorna till en mobil enhet måste du installera Galaxy Wearable-appen på enheten. När du använder appen Galaxy Wearable kan du visa Galaxy Buds2 Pros status och anpassa deras inställningar.

Starta **Galaxy Wearable**-appen på den anslutna mobila enheten.

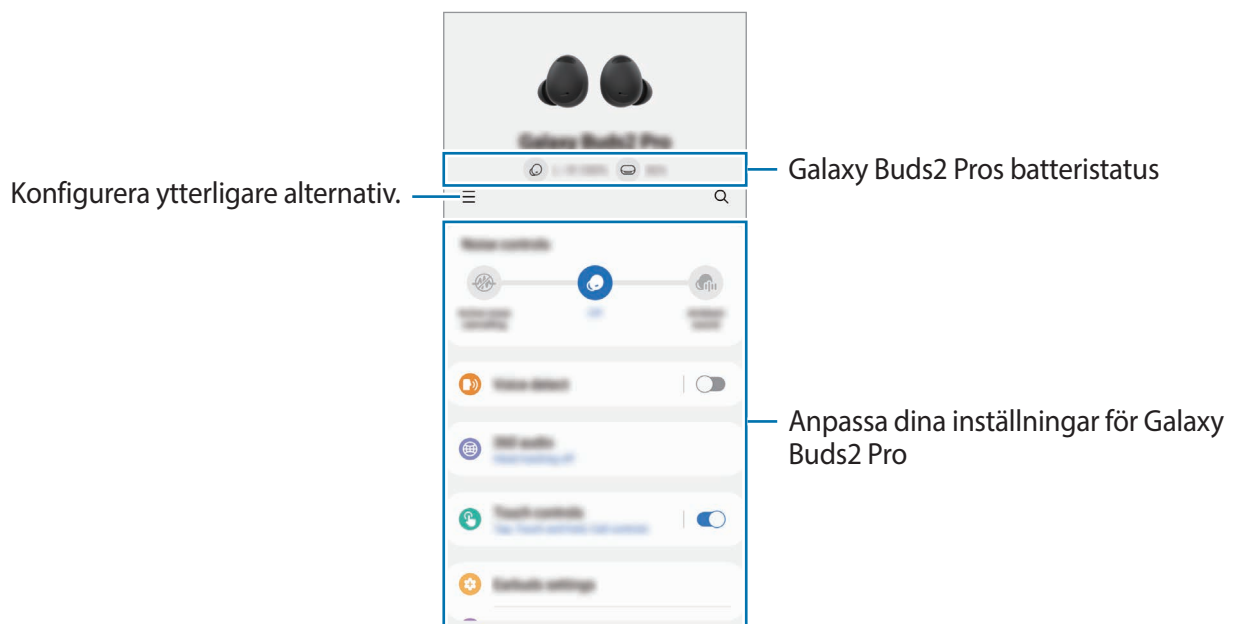

- Om det är första gången du ansluter öronsnäckorna och en mobil enhet ska du se [Ansluta till en mobil enhet](#) för mer information.
- Vissa funktioner är eventuellt inte tillgängliga beroende på vilken typ av mobil enhet som är ansluten.



Ansluta och koppla bort öronsnäckorna

Koppla bort mobila enheter från öronsnäckorna

Lägg öronsnäckorna i laddningsfodralet och stäng det sedan. Då avslutas Bluetooth-anslutningen.

Om du vill koppla bort öronsnäckorna manuellt från den mobila enheten startar du **Galaxy Wearable**-appen på den mobila enheten och trycker lätt på  → . Eller så startar du appen **Inställningar** på den mobila enheten, tryck lätt på **Anslutningar** → **Bluetooth** och tar sedan bort öronsnäckornas parkoppling från den mobila enheten under **Sammankopplade enheter**.

Återansluta öronsnäckorna till mobila enheter som kopplats bort tillfälligt

Lägg öronsnäckorna i laddningsfodralet och stäng det för att återansluta öronsnäckorna till enheten som kopplats bort tillfälligt. Öppna sedan laddningsfodralet igen.

Om du vill återansluta öronsnäckorna till den mobila enheten startar du **Galaxy Wearable**-appen på den mobila enheten och trycker lätt på **Anslut**.

Ansluta till nya öronsnäckor

Du kan koppla bort öronsnäckorna tillfälligt från den mobila enheten och ansluta andra öronsnäckor.

Starta **Galaxy Wearable**-appen på den mobila enheten och tryck på  → **Lägg till en ny enhet**.

Ansluta till andra enheter efter bortkoppling från den gamla mobila enheten

- 1 Koppla bort öronsnäckorna från den gamla mobila enheten. Starta appen **Inställningar** på den mobila enheten, tryck lätt på **Anslutningar** → **Bluetooth** och tryck sedan lätt på reglaget för att inaktivera Bluetooth-funktionen. Eller så tar du bort öronsnäckornas parkoppling från den mobila enheten under **Sammankopplade enheter**.
- 2 Stäng laddningsfodralet och öppna det igen för att aktivera läget för Bluetooth-sammankoppling.
- 3 Starta **Galaxy Wearable**-appen på den nya mobila enheten och följ anvisningarna på skärmen för att slutföra anslutningen.

Växla mellan de mobila enheter som är anslutna till öronsnäckor

När öronsnäckorna är anslutna till två eller fler mobila enheter kan du enkelt växla mellan de mobila enheterna utan att koppla bort den gamla mobila enheten.

Starta appen **Inställningar** på den mobila enhet som du vill byta till, tryck lätt på **Anslutningar** → **Bluetooth** och välj sedan öronsnäckor under **Sammankopplade enheter**.

 Anslutningarna mellan öronsnäckorna och de mobila enheterna kan växlas automatiskt under de förhållandena. Om till exempel dina öronsnäckor är registrerade på både en surfplatta och en smarttelefon som är inloggade på samma Samsung account kan du ta emot ett inkommande samtal från din smarttelefon med öronsnäckorna samtidigt som du tittar på en video på surfplattan eftersom öronsnäckornas anslutning växlas till din smarttelefon automatiskt.

Visa Galaxy Buds2 Pros status och anpassa inställningar

Visa status för de Galaxy Buds2 Pro som är anslutna till din mobila enhet och ändra inställningarna.

Starta **Galaxy Wearable**-appen på den mobila enheten.

 Vissa funktioner, som bruskontrolläget eller Bixbys röstväckning, kan påverka öronsnäckornas användningstid.

Ställa in bruskontrolläget

Aktivera eller inaktivera aktiv brusreducering eller läget för omgivande ljud baserat på din situation eller omgivning. Du kan även ställa in så att läget för omgivande ljud aktiveras automatiskt.

Starta **Galaxy Wearable**-appen på den mobila enheten och välj en funktion och ändra dess inställningar.

- **Aktiv brusreducering:** Minskar externa ljud.
- **Av:** Inaktivera bruskontrolläget.
- **Omgivningsljud:** Gör att du kan höra omgivande ljud.

Röst upptäckt

Du kan ställa in enheten så att den aktiverar läget för omgivande ljud automatiskt och sänker volymen på det som spelas upp när öronsnäckorna identifierar din röst.

Starta **Galaxy Wearable**-appen på den mobila enheten, tryck lätt på **Röst upptäckt** och tryck sedan lätt på reglaget för att aktivera funktionen. Se [Aktivera röstdetekteringsfunktionen](#) för mer information.

360-ljud

Tillhandahåll 360-gradigt surroundljud för en uppslukande miljö när du använder olika media.

Starta **Galaxy Wearable**-appen på den mobila enheten, tryck lätt på **360-ljud** och tryck sedan lätt på reglaget för att aktivera funktionen.



- Den här funktionen är endast tillgänglig på modeller som kör Android 11 One UI-versionen 3.1 och senare, och är eventuellt inte tillgänglig beroende på den mobila enhetens modell.
- Du kan lyssna på ljud av bättre kvalitet om du placerar den anslutna mobila enheten närmare dig.
- Den här funktionen stöds eventuellt inte på grund av hur media spelas upp.
- När du befinner dig i områden med dålig mottagning kan anslutningen till den mobila enheten tillfälligt försvinna.

Tryckkontroller

Konfigurera inställningar för öronsnäckornas pekfunktioner.

Starta **Galaxy Wearable**-appen på den mobila enheten, tryck lätt på **Tryckkontroller** och tryck sedan lätt på reglaget för att aktivera funktionen.

- **Tryck:** Spela upp eller pausa spår.
- **Dubbeltryckning:** Spela upp nästa spår.
- **Trippeltryckning:** Spela upp föregående spår.
- **Tryck och håll ned:** Välj en funktion som ska användas som tryck-och-håll-nedtryckt-funktion. Se [Ställa in en tryck-och-håll-nedtryckt-funktion](#) för mer information.
- **Samtalskontroller:** Dubbeltryck på öronsnäckan för att ta emot eller avsluta ett samtal, och håll nedtryckt för att avvisa ett samtal.

Hörlursinställningar

Visa information relaterad till öronsnäckorna och ändra olika inställningar.

Starta **Galaxy Wearable**-appen på den mobila enheten och tryck lätt på **Hörlursinställningar**.

Equalizer

Välj ett equaliseralternativ som du vill använda.

Starta **Galaxy Wearable**-appen på den mobila enheten, tryck lätt på **Hörlursinställningar** → **Equalizer** och välj sedan önskat equaliseralternativ.

Test av hörlurpassform

Kontrollera öronsnäckornas passform för att säkerställa bättre ljud och aktiv brusreducering.

- 1 Starta **Galaxy Wearable**-appen på din mobila enhet och tryck lätt på **Hörlursinställningar** → **Test av hörlurpassform**.
- 2 Bär båda öronsnäckorna i öronen och tryck lätt på **Starta**.
Öronsnäckorna avger ett ljud och testet startar.
Om resultaten på skärmen anger att du måste justera öronsnäckorna testar du att justera öronsnäckorna eller byter öronpluggar och trycker lätt på **Försök igen** för att starta testet igen.



Om du tar ut öronsnäckorna ur öronen under passformstestet för öronsnäckorna stoppas testet.

Läs upp aviseringar

Du får aviseringar från den mobila enhetens appar via öronsnäckorna.

Starta **Galaxy Wearable**-appen på den mobila enheten och tryck lätt på **Hörlursinställningar** → **Läs upp aviseringar**.

- **Läs upp medan telefonen används:** Ställ in öronsnäckorna så att de tar emot aviseringar från den mobila enheten även när du använder den mobila enheten.
- **Appaviseringar att läsa upp:** Välj de appar du vill få aviseringar från och ändra aviseringsinställningarna för varje app.

Röststyrning med Bixby

Väck Bixby med rösten för att påbörja en konversation med en intelligent röstassistenttjänst.

Starta **Galaxy Wearable**-appen på den mobila enheten, tryck lätt på **Hörlursinställningar** → **Röststyrning med Bixby** och tryck sedan på reglaget för att aktivera funktionen.

Om du trycker på reglaget för **Prata utan avbrott** för att aktivera funktionen kan du säga det kommando du vill med en gång utan att vänta på ljudfeedback.

Använd Omgivningsljud vid samtal

Du kan ställa in Omgivande ljud så att du fortfarande hör din egen röst tydligt när du pratar på en normal nivå, och gör att du kan lyssna behagligare under långa samtal.

Starta **Galaxy Wearable**-appen på den mobila enheten, tryck lätt på **Hörlursinställningar** → **Använd Omgivningsljud vid samtal** och tryck sedan på reglaget för att aktivera funktionen.

Signal i öronen vid samtal

Du kan ställa in så att öronsnäckorna eller den mobila enheten spelar upp samtalet genom att identifiera om öronsnäckorna bärs under samtalet.

Starta **Galaxy Wearable**-appen på den mobila enheten, tryck lätt på **Hörlursinställningar** → **Signal i öronen vid samtal** och tryck sedan lätt på reglaget för att aktivera funktionen.

När den här funktionen är inaktiverad spelas uppringarens röst upp på öronsnäckorna även om öronsnäckorna inte bärs.

Smidig hörlursanslutning

Du kan snabbt ändra vilken mobil enhet som dina öronsnäckor ska ansluta till. Du kan aktivera funktionen för att växla anslutningen från din befintliga mobila enhet till en mobil enhet i närheten som är inloggad på samma Samsung account eller en enhet som tidigare har anslutit till dina öronsnäckor.

Starta **Galaxy Wearable**-appen på den mobila enheten, tryck lätt på **Hörlursinställningar** → **Smidig hörlursanslutning** och tryck sedan lätt på reglaget för att aktivera funktionen.

 Var försiktig så att du inte ansluter dina öronsnäckor till någon annans mobila enhet.

Påminnelser om nackstretching

När öronsnäckorna märker att huvudet har varit framåtböjt i mer än 10 minuter hör du ett ljud och den mobila enheten visar en skärm där du uppmanas att stretcha och tillhandahåller enkla nackstretchningsövningar som du kan följa.

Starta **Galaxy Wearable**-appen på den mobila enheten, tryck lätt på **Hörlursinställningar** → **Påminnelser om nackstretching** och tryck sedan lätt på reglaget för att aktivera funktionen.

Du måste kalibrera öronsnäckorna för att konfigurera funktionen när du startar den här funktionen första gången eller efter att du utfört en dataåterställning. Följ anvisningarna på skärmen för att slutföra konfigurationen.



- Se till att du kalibrerar öronsnäckorna så att de identifierar dina rörelser korrekt. Håll kroppen stilla under kalibreringen.
- Kalibrera dem igen om någon annan använder öronsnäckorna eller om öronsnäckornas rörelseidentifieringsfunktion inte är korrekt.
- Ljudet avges inte om du rör på dig, även om huvudet är nedåtböjt i mer än 10 minuter.
- Den här funktionen fungerar endast när båda öronsnäckorna bärs.

Labbar

Använda nya öronsnäcksfunktioner.

Starta **Galaxy Wearable**-appen på den mobila enheten och tryck lätt på **Hörlursinställningar** → **Labbar**.

- **Dubbeltryck på hörlurskanten:** Dubbeltryck på öronsnäckornas kant för att justera volymen.
- **Spelläge:** Minimera ljudfördröjningen så att tidsfördröjningen mellan video- och ljudutmatningen försvinner och du kan lyssna på intensivt ljud när du spelar spel.



Den här funktionen är bara tillgänglig vid anslutning till en mobil Android-enhet från Samsung.

Återställ

Du kan återställa alla inställningar för öronsnäckorna.

Starta **Galaxy Wearable**-appen på den mobila enheten och tryck lätt på **Hörlursinställningar** → **Återställ**.

Tillgänglighet

Konfigurera olika inställningar för att förbättra öronsnäckornas tillgänglighet.

Starta **Galaxy Wearable**-appen på din mobila enhet och tryck lätt på **Hörlursinställningar** → **Tillgänglighet**.

- **Ljudbalans vänster/höger:** Justera höger och vänster volymbalans om du har nedsatt hörsel eller om det är smidigare att använda en enda öronsnäcka. Dra reglaget för **Ljudbalans vänster/höger** för att justera balansen. Om du drar reglaget åt vänster ökar volymen på vänster öronsnäcka och tvärtom.
- **Brusreducering med en hörlur:** Starta bruskontrollfunktionen med bara en öronsnäcka.
- **Anpassa ljud:** Du kan ställa in ljudet så att det passar din hörsel och dina preferenser.

Programvaruuppd. för hörlurar

Uppdatera öronsnäckornas programvara med tjänsten FOTA (firmware over the air).

Starta **Galaxy Wearable**-appen på den mobila enheten och tryck lätt på **Hörlursinställningar** → **Programvaruuppd. för hörlurar**.

- **Hämta och installera:** Kontrollera om det finns uppdateringar och installera dem manuellt.
- **Autoupdatera:** Ställ in för att installera uppdateringar automatiskt när öronsnäckorna är i laddningsfodralet.

Om hörlurar

Visa information om dina Galaxy Buds2 Pro.

Starta **Galaxy Wearable**-appen på den mobila enheten och tryck lätt på **Hörlursinställningar** → **Om hörlurar**.

Tryck lätt på **Redigera** om du vill ändra namn på Galaxy Buds2 Pro.

- **Juridisk information:** Visa den juridiska informationen för Galaxy Buds2 Pro.
- **Programvaruinformation:** Visa programvaruinformationen för öronsnäckorna och laddningsfodralet.
- **Batteriinformation:** Visa batteriinformationen för öronsnäckorna och laddningsfodralet.

Hitta mina hörlurar

Om du tappat bort öronsnäckorna kan du använda Galaxy Wearable-appen på din mobila enhet för att hitta dem.

Starta **Galaxy Wearable**-appen på den mobila enheten och tryck på **Hitta mina hörlurar**.

När SmartThings-appskärmen visas följer du anvisningarna på skärmen för att slutföra konfigurationen.

På SmartThings Find-skärmen trycker du lätt på **Ring** → **Starta**. Du hittar öronsnäckorna genom att följa ljudet som avges från dem.

Du kan även visa var öronsnäckorna finns på kartan.



- Den här funktionen är endast tillgänglig om du har installerat SmartThings Find i SmartThings-appen på den mobila enheten.
- Om öronsnäckorna du letar efter ligger inuti laddningsfodralet kan det ta 4 minuter eller längre för att söka i närheten efter öronsnäckorna.

Tips och användarhandbok

Visa Galaxy Buds2 Pros grundläggande funktioner och bruksanvisning.

Starta **Galaxy Wearable**-appen på den mobila enheten och tryck lätt på **Tips och användarhandbok**.



Användningsmeddelanden

Försiktighetsåtgärder för att använda enheten

Läs handboken noggrant när du använder enheten så att du använder den på ett säkert och riktigt sätt.

- Beskrivningarna är baserade på enhetens standardinställningar.
- Visst innehåll kan skilja sig från din enhet beroende på region, modellspecifikationer eller enhetens programvara. Bilder kan skilja sig från den verkliga produkten. Innehållet kan komma att ändras utan föregående meddelande.
- Innan du använder andra mobila enheter ska du se till att de är kompatibla med enheten. På Samsungs webbplats hittar du specifikationerna över kompatibla mobila enheter.
- Om du ändrar operativsystemet på enheten eller installerar programvara från inofficiella källor på den kan det leda till fel på enheten samt att data blir korrupta eller dataförlust. Dessa åtgärder strider mot ditt licensavtal med Samsung och gör garantin ogiltig.
- Vissa funktioner kanske inte fungerar så som beskrivs i den här bruksanvisningen beroende på tillverkare av och modell på den mobila enhet du ansluter till enheten.
- Den här produkten inkluderar viss gratis programvara/programvara med öppen källkod. Du hittar licensinformationen för programvaran med öppen källkod som används i den här produkten på opensource.samsung.com.
- Enheten innehåller magneter. Håll den borta från kreditkort, implanterade medicinska enheter och andra enheter som kan påverkas av magneter. Avseende medicinska enheter ska du hålla enheten mer än 15 cm bort. Sluta använda enheten om du misstänker störningar med din medicinska enhet och rådfråga läkare eller tillverkaren av din medicinska enhet.
- Den här produkten använder magneter. Förvara inte enheten nära magnetiska fält. Om du gör det kan det leda till funktionsfel.

Instruktionsikoner

-  **Varning:** Situationer som kan leda till att du skadar dig eller att andra skadar sig
-  **Var försiktig:** Situationer som kan leda till skador på enheten eller annan utrustning
-  **Observera:** Kommentarer, användningstips eller tilläggsinformation

Information om förpackningens innehåll och tillbehör

Information om innehållet i förpackningen finns i snabbstartsguiden.

- Vilka produkter som medföljer en Galaxy Buds2 Pro och tillgängliga tillbehör kan variera beroende på region eller tjänsteleverantör.
- De medföljande produkterna är endast utformade för Galaxy Buds2 Pro och är kanske inte kompatibla med andra enheter.
- Utseendet och specifikationerna kan komma att ändras utan föregående meddelande. Dessutom kan öronpluggarnas storlek komma att ändras för att få bättre passform.
- Du kan köpa ytterligare tillbehör från Samsungs webbplats. Kontrollera att de är kompatibla med Galaxy Buds2 Pro före köpet.
- Använd endast tillbehör som är godkända av Samsung. Om du använder tillbehör som inte är godkända kan det leda till prestandaproblem och fel som inte täcks av garantin.
- Tillbehörens tillgänglighet är helt beroende av tillverkarna och kan komma att ändras. Mer information om tillgängliga tillbehör hittar du på Samsungs webbplats.

Bibehålla vattenskyddet

Dina öronsnäckor har testats i en kontrollerad miljö och fått IPX7-klassningen under IEC 60529-standard från ett ackrediterat testlaboratorium (testförhållanden: sötvatten, upp till 1 m, upp till 30 minuter).

Laddningsfodralet är inte vattentåligt.

Du måste följa riktlinjerna nedan för att bibehålla enhetens vattenskydd.

- Undvik att utsätta enheterna för havsvatten eller vatten från swimmingpooler.
- Utsätt inte enheten för smutsigt vatten eller andra vätskor, såsom tvålatten, olja, parfym, solkräm, handrengöring, kemiska produkter som kosmetika eller vätskor som innehåller alkohol.
- Låt inte enheterna komma i kontakt med vatten i kraftig rörelse eller rinnande vatten.
- Bär inte enheterna medan du simmar, spelar vattensporter eller duschar.
- Använd inte enheterna på platser där temperaturen är högre än normalt eller på platser där luftfuktigheten är hög, som i en bastu.
- Tappa inte enheterna och utsätt dem inte för stötar.
- Lägg inte in enheterna i tvättmaskinen eller torktumlaren.

Följ riktlinjerna nedan om enheten utsätts för vatten eller smuts:

- Om enheterna utsätts för sötvatten ska du torka dem noga genom att torka av dem med en ren, mjuk trasa och skaka dem för att få ut vattnet ur enheterna.
- Om enheterna blir smutsiga med eller utsätts för andra vätskor än sötvatten ska du använda dem endast efter att de har reparerats hos ett Samsung-servicecenter eller ett auktoriserat servicecenter.

Vi rekommenderar inte att enheterna används i vatten.

Försiktighetsåtgärder för att använda öronsnäckorna

- Höga ljud kan ge hörselskador.
- Om du använder öronsnäckorna när du går kan det störa dig och leda till en olycka.
- Sänk alltid volymen innan du använder öronsnäckorna och använd lägsta möjliga volym för att höra ett samtal eller musik.
- Om dina öron eller öronsnäckor är våta eller har främmande material på sig, eller om du har långvarig hudkontakt med öronsnäckorna, kan det leda till hudirritation. Se till att öronen och öronsnäckorna är rena och torra innan du bär öronsnäckorna.
- I torra miljöer kan statisk elektricitet byggas upp i öronsnäckorna. Undvik att använda öronsnäckorna i torra miljöer eller rör vid ett metallföremål för att ladda ur den statiska elektriciteten innan du använder öronsnäckorna.
- Använd inte öronsnäckorna när du kör eller cyklar. Om du gör det kan det störa dig och leda till en olycka, eller vara olagligt, beroende på region.
- Trots att dina Galaxy Buds2 Pro uppfyller internationella säkerhetsstandarder kan smärta eller hudirritation uppstå om du är hårdhänt när du för in dem eller använder dem för länge.
- Om du får irriterad hud medan du har öronsnäckorna på dig ska du sluta använda dem omedelbart och kontakta en specialist.
- Rengör inte öronsnäckorna med komprimerad luft och använd inte ultraljudsvågor eller externa värmekällor om damm, svett, bläck, olja eller kemikalier (smink, solkräm, antibakteriell sprej, handrengöring, tvättmedel, insektsmedel osv.) kommer i kontakt med öronsnäckorna och laddningsfodralet. Missfärgning och korrosion kan orsaka skador på dina Galaxy Buds2 Pro.
- Tvätta öronpluggarna med rent vatten och torka dem ordentligt efter användning, och torka av öronsnäckorna med en mjuk, torr trasa om de är smutsiga.

Underhåll av Galaxy Buds2 Pro

Grundläggande underhåll

- Använd en mjuk, torr trasa till att rengöra öronsnäckorna efter användning.
- Håll öronsnäckorna torra. Förhindra att vätska får kontakt med eller tränger in i öronsnäckorna.
- Rengör öronsnäckorna regelbundet för att förhindra att öronvax eller smuts samlas i mikrofonhålet, högtalaren och luftkanalen.

Rengöra mikrofonhålet, högtalaren och luftkanalen

Om volymen är lägre än den borde vara med aktuell inställning ska du rengöra mikrofonhålet, högtalaren och luftkanalen. Innan du rengör högtalaren ska du ta bort öronpluggen från haken längst ned på öronsnäckan.

Ta bort öronvax eller smuts med en ren, torr och mjuk borste, bomullspinne eller andra verktyg.

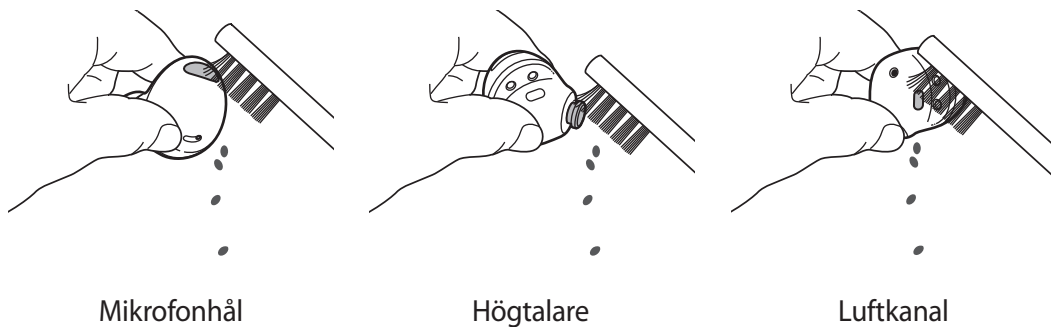

- ⚠ Var inte för hårdhänt och använd inget vasst föremål när du tar bort öronvax eller smuts. Mikrofonhålet, högtalaren och luftkanalen kan skadas.

Rengöra laddningskontaktarna

Om batteriet inte laddar som det ska, ska du rengöra laddningskontaktarna med en torr trasa.

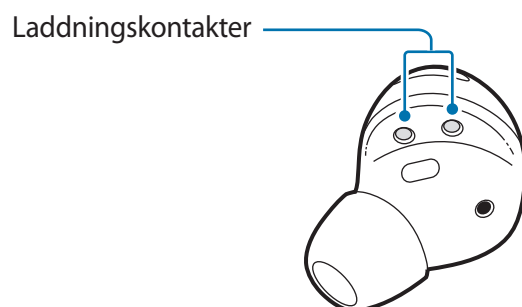

Rengöra öronsnäckorna och laddningsfodralet

När öronsnäckorna och laddningsfodralet exponeras för främmande material, t.ex. damm, sand eller metallspån, är det inte säkert att Galaxy Buds2 Pro laddas som de ska eller så kan de skadas. Om öronsnäckorna eller laddningsfodralet har exponerats för främmande material ska du torka av dem med en torr trasa innan du lägger i dem i laddningsfodralet.

Starta om öronsnäckorna

Om öronsnäckornas tryckfunktion inte fungerar som den ska eller hänger sig ska du starta om öronsnäckorna.

Starta om öronsnäckorna genom att lägga dem på motsvarande plats i laddningsfodralet, som inte är urladdat, stänga laddningsfodralet och sedan ta ut dem efter minst sju sekunder.

 Om laddningsfodralet är dåligt laddat ansluter du det till laddaren först.

Sammankoppla öronsnäckorna

Om du tappar bort en av öronsnäckorna behöver du inte köpa en ny uppsättning öronsnäckor eftersom du kan skapa en ny uppsättning med en nyinköpt öronsnäcka och den andra öronsnäckan som du redan har.

- 1 Kontrollera riktningen på varje öronsnäcka, den nyinköpta öronsnäckan och den tidigare använda öronsnäckan, och lägg dem åt rätt håll på sina platser i laddningsfodralet.
- 2 Håll nedtryckt på varje öronsnäcka i sju sekunder eller längre.
Då blinkar indikatorlampan för öronsnäckans batteri grönt och stängs av. Sedan är öronsnäckorna sammankopplade.

 Indikatorlampan för öronsnäckans batteri fortsätter att blinka rött när öronsnäckorna inte är korrekt sammankopplade. Ta ut öronsnäckorna ur laddningsfodralet och lägg sedan ned dem i laddningsfodralet igen. Håll sedan nedtryckt på varje öronsnäcka i sju sekunder eller längre.

- 3 Anslut öronsnäckorna till en mobil enhet. Se [Ansluta till en mobil enhet](#) för mer information.

Bilaga

Felsökning

Innan du kontaktar ett Samsung-servicecenter eller ett godkänt servicecenter ska du försöka med följande åtgärder. Vissa situationer är kanske inte tillämpliga för dina Galaxy Buds2 Pro.

Du kan även använda Samsung Members för att åtgärda eventuella problem du stöter på när du använder enheten.

Öronsnäckorna fungerar inte

- Batteriet kan vara helt urladdat. Ladda batteriet helt innan du använder öronsnäckorna.
- Om en öronsnäckas beröringskänsliga sensor inte får kontakt med örat kan det hända att öronsnäckan inte fungerar. Om du inte hör en signal som informerar dig om att öronsnäckorna har identifierats ska du ta ut öronsnäckorna ur öronen och stoppa in dem igen.
- Om öronsnäckornas tryckfunktion inte fungerar som den ska eller hänger sig lägger du öronsnäckorna på motsvarande platser i laddningsfodralet, som inte är urladdat, stänger laddningsfodralet och tar sedan ut dem igen efter minst sju sekunder.

Bluetooth-enheten kan inte identifiera öronsnäckorna

- Stäng laddningsfodralet igen och öppna det för att gå till läget för Bluetooth-sammankoppling.
- Se till att öronsnäckorna och den andra Bluetooth-enheten befinner sig inom den längsta Bluetooth-anslutningsräckvidden (10 m). Avståndet kan variera beroende på vilken miljö enheterna används i.

Om tipsen ovan inte löser problemet ska du kontakta ett Samsung-servicecenter eller ett godkänt servicecenter.

En Bluetooth-anlutning upprättas inte alternativt bryts anlutningen mellan öronsnäckorna och den mobila enheten

- Kontrollera att det inte finns några hinder, t.ex. väggar eller elektrisk utrustning, mellan enheterna.
- Kontrollera att den senaste versionen av Galaxy Wearable-appen är installerad på den mobila enheten. Vid behov uppdaterar du Galaxy Wearable-appen till den senaste versionen.
- Se till att öronsnäckorna och den andra Bluetooth-enheten befinner sig inom den längsta Bluetooth-anlutningsräckvidden (10 m). Avståndet kan variera beroende på vilken miljö enheterna används i.
- Starta om den mobila enheten och starta **Galaxy Wearable**-appen igen.
- Om bara en öronsnäcka ansluts till den mobila enheten startar du om öronsnäckorna för att ansluta dem båda. Se [Starta om öronsnäckorna](#) för mer information om hur du startar om öronsnäckorna.

Batteriet laddas inte som det ska (för laddare som är godkända av Samsung)

- Se till att laddningskontakterna på öronsnäckorna och laddningskontakterna på laddningsfodralet har kontakt med varandra.
- Se till att laddaren har anslutits korrekt till laddningsfodralet.
- Om laddningskontakterna är smutsiga är det inte säkert att batteriet laddas som det ska. Torka av laddningskontakterna med en torr trasa och försök ladda batteriet igen.

Om tipsen ovan inte löser problemet ska du kontakta ett Samsung-servicecenter eller ett godkänt servicecenter.

Laddningstiden och batteritiden skiljer sig åt mellan öronsnäckorna

- Laddningstiden kan skilja sig åt mellan de två öronsnäckorna även om de började laddas samtidigt.
- Laddningstiden och återstående batterinivå kan skilja sig åt mellan de två öronsnäckorna beroende på de interna komponenterna.

Batteriet töms snabbare än när enheten köptes

- Om du utsätter dina Galaxy Buds2 Pro för mycket kalla eller varma temperaturer kan den användbara laddningen minska.
- Batteriet är en förbrukningsvara och den användbara laddningen kommer att minska med tiden.
- När du inte använder öronsnäckorna ska du förvara dem i ett laddningsfodral som har laddats. Om inte fortsätter den beröringskänsliga sensorn att fungera, vilket påverkar användningstiden och batteriförbrukningen.

Det går inte höra andra prata

Justera volymen på den anslutna mobila enheten.

Ekon hörs under ett samtal

Justera volymen på den anslutna mobila enheten eller förflytta dig till ett annat område.

Ljud avges från den anslutna mobila enheten, inte öronsnäckorna, under ett samtal

- Kontrollera om du bär öronsnäckorna ordentligt. Om de inte bärs ordentligt kan du inte höra samtalsljudet genom öronsnäckorna även om Bluetooth-ikonen visas på den anslutna mobila enheten.
- Ta ut öronsnäckorna ur öronen och stoppa in dem igen.

Ljudkvaliteten är dålig

- Trådlösa nätverkstjänster kan brytas på grund av problem med tjänsteleverantörens nätverk. Se till att hålla öronsnäckorna borta från elektromagnetiska vågor.
- Se till att öronsnäckorna och den andra Bluetooth-enheten befinner sig inom den längsta Bluetooth-räckvidden (10 m). Avståndet kan variera beroende på vilken miljö enheterna används i.
- Ljudet kan sänkas eller så kan brus uppstå beroende på volymen på den anslutna enheten. Undvik detta genom att justera ljudet på den anslutna enheten.

Ljudet i öronsnäckorna kommer långsammare än vad som visas på skärmen när du spelar videor och spel

När öronsnäckorna är anslutna till en mobil enhet kan en tidsfördröjning mellan videon och ljudutmatningen uppstå i öronsnäckorna när videor eller spel spelas upp.

Bruskontrollsläget fungerar inte som det ska

- Bär båda öronsnäckorna i öronen och starta aktiv brusreducering, vilken är ett av bruskontrollslägena. Om du är osäker på om funktionen för aktiv brusreducering är aktiverad kan du kontrollera det i Galaxy Wearable-appen.
- Kontrollera om det finns främmande material i mikrofonerna som finns längst upp och längst ned på öronsnäckorna och rengör dem om det behövs.
- Se till att den senaste programversionen är installerad på öronsnäckorna.

Galaxy Buds2 Pro är varma när du rör vid dem

När du använder Galaxy Buds2 Pro under en längre tid kan de kännas varma. Detta är normalt och påverkar inte livslängden eller prestandan på Galaxy Buds2 Pro.

Om Galaxy Buds2 Pro blir överhettade eller kännas varma under en längre period ska du inte använda dem på ett tag. Om Galaxy Buds2 Pro fortsätter att överhettas ska du kontakta Samsungs servicecenter eller ett godkänt servicecenter.

En liten öppning syns runt utsidan på dina Galaxy Buds2 Pro

- Den här öppningen uppstår vid tillverkning och en del mindre skakningar eller vibrationer kan uppstå på delar.
- Med tiden kan friktionen mellan delar leda till att den här öppningen blir något större.

När öronsnäckorna tas ut ur öronen är öronpluggarna upp och ner

Beroende på hur du bär öronsnäckorna och i vilken riktning som öronsnäckorna tas ut kan öronpluggarna vända på sig. I så fall vänder du dem i rätt riktning och använder dem igen.

Ta bort batteriet

- **Om du behöver ta bort batteriet ska du kontakta ett auktoriserat servicecenter. Anvisningar om hur batteriet tas loss finns på www.samsung.com/global/ecodesign_energy.**
- För din egen säkerhet **får du inte försöka ta bort** batteriet själv. Om batteriet inte tas bort korrekt kan det leda till skador på batteriet och enheten vilket kan leda till personskador och/eller till att det inte är säkert att använda enheten.
- Samsung ansvarar inte för skador eller förlust (inomkontraktuellt eller utomkontraktuellt, inklusive oaktsamhet) som kan uppstå till följd av att dessa varningar och anvisningar inte har följts noggrant, annat än vid dödsfall eller personskador som har orsakats av Samsungs försumlighet.

Behöver du hjälp eller har frågor, hänvisar vi till www.samsung.se.

Klicka på "SUPPORT" => "Hjälp & felsökning" och välj sedan produktgrupp och produkttyp

Alternativt ring vår kundsupport tfn:

0771-726786

Upphovsrätt

Copyright © 2022 Samsung Electronics Co., Ltd.

Den här handboken skyddas av internationell upphovsrättslagstiftning.

Ingen del i den här handboken får reproduceras, distribueras, översättas eller överföras i någon form eller på något sätt, elektroniskt eller mekaniskt, inklusive fotokopiering, inspelning och lagring i system för lagring av och åtkomst till information.

Varumärken

- SAMSUNG och logotypen för SAMSUNG är registrerade varumärken som tillhör Samsung Electronics Co., Ltd.
- Bluetooth® är ett registrerat varumärke som tillhör Bluetooth SIG, Inc. i hela världen.



- Alla andra varumärken och upphovsrätter tillhör respektive ägare.

Modell: SM-R510

Märkspänning/-ström: 5 V/200 mA (öronsäckor), 5 V/900 mA (laddningsfodral), 3,85 V (internt batteri)

Tillverkad i Vietnam av Samsung

PO BOX 12987, DUBLIN. IE

